

# KANISTER 5L 'C'

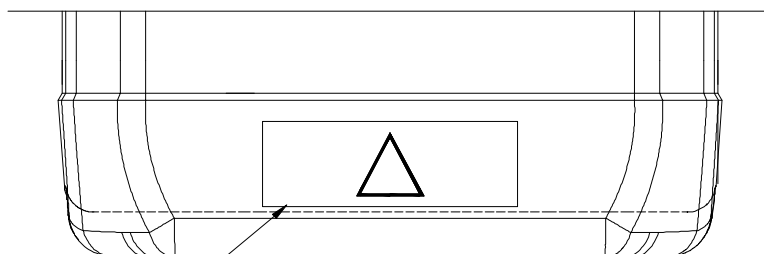
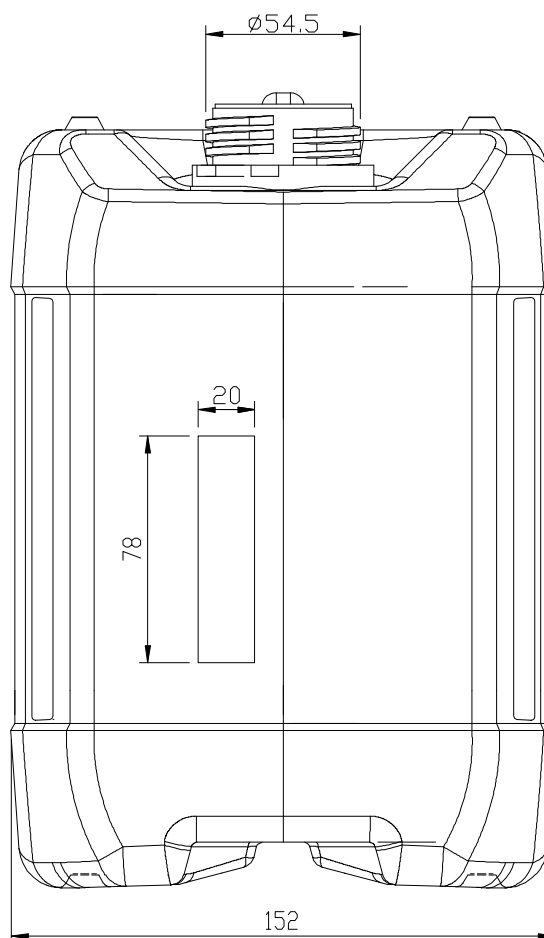
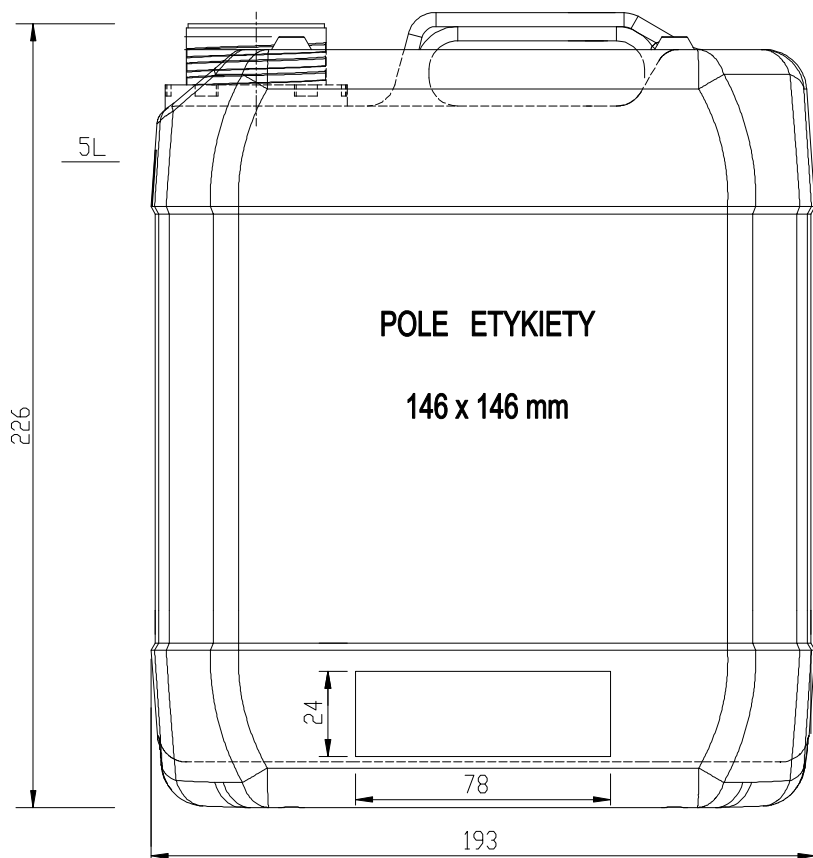
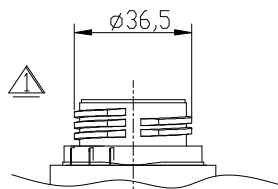
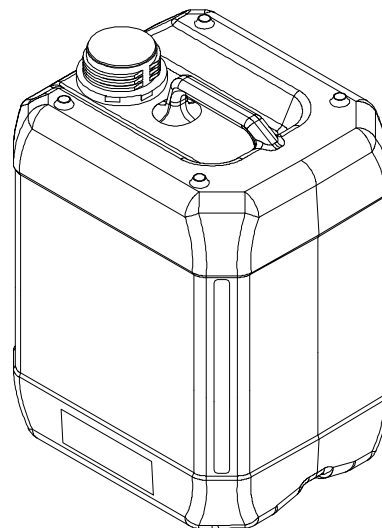

### UWAGA:

Kanister posiada wymienną wstawkę pozwalającą na umieszczenie znaku dotyku, logo producenta oraz tabliczki UN-Y

Poziom pojemności opakowania jest ściśle uzależniony od jego wagi oraz gęstości konfekcjonowanej cieczy

Wymiary opakowań z tworzyw sztucznych ze względu na skurcz poprzetwórczy należy rozpatrywać w dokładność  $\pm 3,5$  mm

Opcjonalnie możliwa jest produkcja kanistra kolorowego z listwą podglądową

WAGA OPAKOWANIA (g)	182	200	210	235	240	-
CERTYFIKAT	-	-	-	UN	UN	-
POJEMNOŚĆ NOMINALNA	5 L			POJEMNOŚĆ NAPEŁNIENIA		L

ZNAK-LOGO KLIENTA  
 ZNAK DOTYKU (OPCJONALNIE)  
 VERTE - 5L

SPECYFIKACJA		MATERIAŁ		HDPE	
DATA	26.06.2015r	NR KATALOGOWY	KK/CHP/K5L/C/290615/REV1		
OPCJA	 Możliwość produkcji kanistra współpracującego z nakrętką $\varnothing 34$ , $\varnothing 52$ oraz indukcyjną	TYTUŁ	<b>Kanister 5L "C"</b>		
UNIT : mm			<b>Chemiplastyka sp. z o.o. ul. Peryferyjna 8 Kielce</b> www.chemiplastyka.pl, e-mail: biuro@chemiplastyka.pl, tel: (41) 331 20 87		
SKALA : 1:1					